

TAD

TAD-ST2TX

**SPEAKER STAND
SUPPORT D'ENCEINTE ACOUSTIQUE
スピーカースタンド**

**OWNER'S MANUAL
MODE D'EMPLOI
取扱説明書**

Thank you for buying this TAD product. The TAD-ST2TX is a speaker stand exclusively designed for use with the TAD-CE1TX speaker system.

Please read through these operating instructions for proper assembly and use. After you have finished reading the instructions, put them away in a safe place for future reference.

Before you start

Before setting up your speaker system, we recommend reading the operating instructions for your system thoroughly:

Caution

- Only use the screws supplied when fixing the speaker to the speaker stand.
- Do not place the stand on an unstable and/or sloping surface. The stand and speaker may fall and cause injury.
- Do not attempt to use this stand to support any object other than the TAD-CE1TX speaker system for which it was designed. The stand may collapse and be damaged and/or the speaker may fall and cause injury.
- When moving the speaker and stand, first remove the speaker from the stand, and then move the stand, holding it by the stem.

Installing the speaker stands

Place the stand on a stable, level surface; placing the stand on an unstable surface can be dangerous.

Important

- TAD assumes no liability whatsoever for damages resulting from assembly, improper mounting, insufficient reinforcement, misuse of the product, acts of nature, etc.

Assembling the speaker stands

Assemble the speaker stands as illustrated below. Please note that a Phillips screwdriver will be necessary for assembly. The following illustration shows the fully assembled speaker stand:

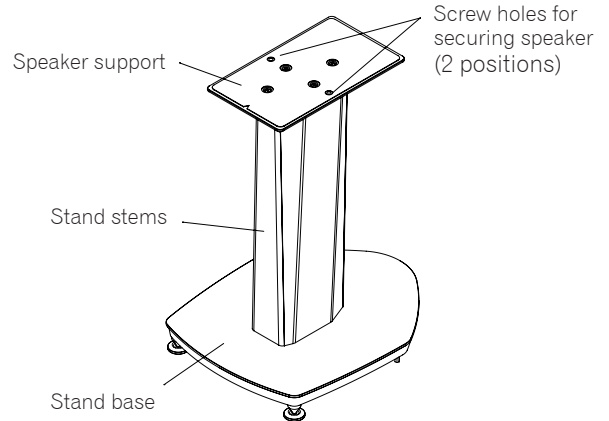

- **Align the screw holes on the stand base and speaker support with the screw holes in the stem, then insert the screws and tighten.**

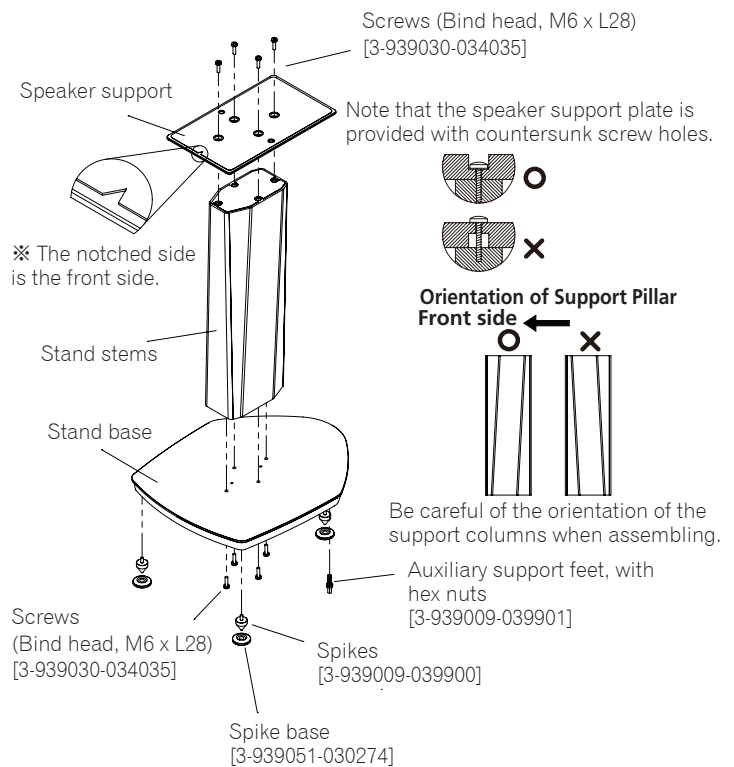



* The illustration here depicts the speaker stand when equipped with cone-shaped spikes (type b).

Caution

- Make sure you assemble the stand on a flat surface that is relatively soft (such as a carpet).
- Make sure the screws are inserted in the screw holes as shown above (with the screw head hidden) when securing the speaker. Improper setup could result in damage or injury if the speaker falls from the stand.

How to install

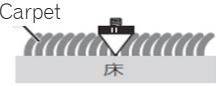
This unit comes with a spike, spike holder, non-slip cork sheet, and a spike to prevent the unit from tipping over, allowing you to choose the best installation method for the surface you want to install it on. Please refer to the following to determine the best installation method.

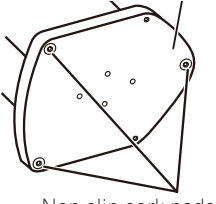
Spikes	Installation location	Application
Cone-shaped spikes  28 mm	Locations with thick carpet, floors where no marks will be caused or scars do not matter.	Press spikes into carpet. 
	Flat surface	In order to prevent marks on the floor, use the spike bases provided. 
Use no spikes	Flat surface	Apply the non-slip cork pads to the three locations indicated in the illustration 

Using the spikes

- The speaker stands include spikes that you can use to isolate the speaker from the floor. Spikes are recommended when placing the stand on a thick carpet (for added stability), or for better sound when placing the stand on a hard reverberant surface (such as a concrete or wood floor). Use the supplied spike bases to avoid scratching the floor or other surface where the stand is placed.

- Screw the spikes into the three locations indicated on the bottom of the stand base.
- Adjust the length of the auxiliary support feet as required to correct any uneven floor contact, then tighten using the hex nuts.

Stand base plate

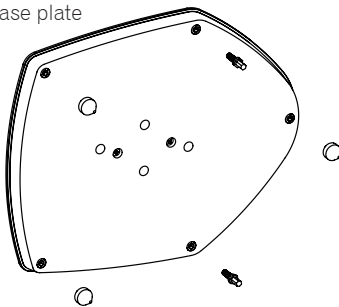

Caution

- Note that these spikes are sharp metal and can cause damage to flooring. Make sure to lay down a cloth or suitable base before setting up.
- The spike bases should be placed as shown below (with the depression on the top side).

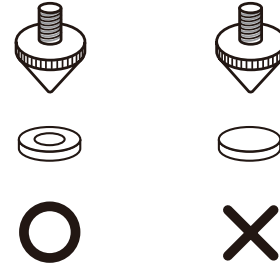

- Make sure to use the spike bases provided to avoid damaging the surface where you place the stand.

Attaching speakers TAD-CE1TX to the stands

To avoid accident or injury, please use screws to secure the speakers to the speaker stands.

- Place the TAD-CE1TX speaker on the top panel and secure with screws (bind head, M5 x L30, with washers).

Nuts for securing the speaker to the speaker support plate are embedded in the bottom surface of the speaker.

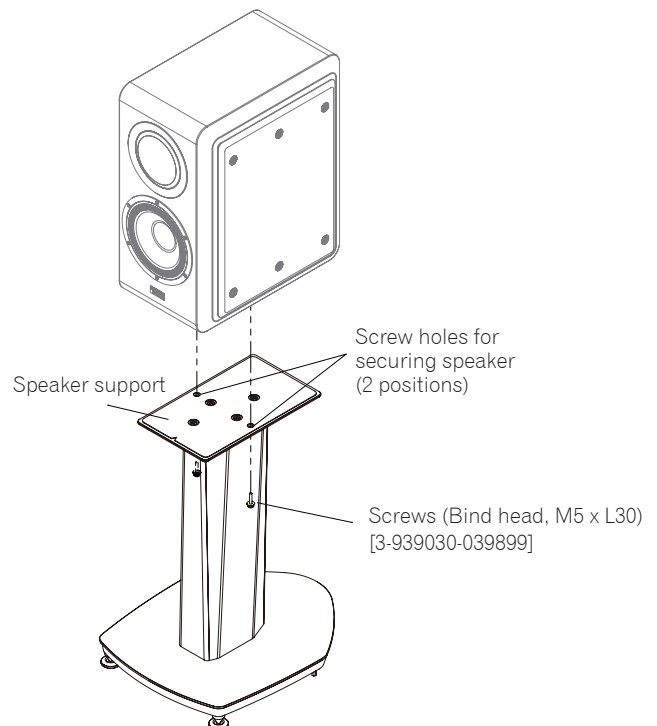

Do not attempt to fasten this speaker stand to any object other than the TAD-CE1TX speaker system for which it was designed, since uneven balance may cause the object to fall, resulting in personal injury.

Cabinet and stand maintenance

- Use a polishing cloth or dry cloth to wipe off dust and dirt.
- If the cabinet or stand is very dirty, use a soft cloth dipped in some neutral cleanser diluted 5 or 6 times with water. Finally, wipe again using a dry cloth. Do not use furniture wax or cleaners.
- Never use thinners, benzene, insecticide sprays and other chemicals on or near the cabinet or stand, since these will corrode the surfaces.

Specifications

Component parts.....Speaker support plates, stand stems, stand bases
 External dimensions.....399 (W) x 591 (H) x 485 (D) mm
 Weight..... 18.5 kg
 Accessories.....Spikes (cone type) [3-939009-039900] x 6
 Auxiliary support feet, with hex nuts [3-939009-039901] x 4
 Spike bases [3-939051-030274] x 6
 (Cushioning* applied to bottom surface of spike bases to prevent
 damaging floor surfaces) [3-430210-030440] x 6
 * Cushioning material has been applied to the bottom surface
 of the spike bases at the time of manufacture.
 Non-slip cork pads [3-939023-030265] x 6
 Screws (bind-head type, M5 x L30) [3-939030-039899] x 4
 Screws (bind-head type, M6 x L28) [3-939030-034035] x 16
 Owner's manual x 1

Part Name	Part Number
Exterior carton	3-430301-039906
Accessory box	3-430302-030288
Carton sheet (for speaker support plates)	3-430302-039905
Carton sheet (for stand stems)	3-430302-039904
Carton sheet (for stand bases)	3-430103-039908
Carton sheet (reinforcement)	3-430105-039907
Urethane protective sheet (for accessory box)	3-330001-039929
Nonwoven fabric sheet (for stand stems, large)	2-929003-022446
Nonwoven fabric sheet (for speaker support plates)	2-929003-022498
Nonwoven fabric sheet (for stand stems, small)	2-929003-015472
Nonwoven fabric sheet (for stand bases)	3-430205-039917
Mirrored protective film (for accessory box)	2-929004-015471
Plastic bag (for screws)	3-430203-002275
Plastic bag (for Owner's manual)	3-430204-000848
Plastic bag (for speaker support plates)	3-430204-030283
Plastic bag (for stand stems)	3-430204-039902
Plastic bag (for stand bases)	3-430204-039903

Nous vous remercions pour l'achat de ce produit TAD. Le TAD-ST2TX est un socle d'enceinte exclusivement conçu pour être utilisé avec l'enceinte acoustique TAD-CE1TX.

Veuillez lire attentivement ce mode d'emploi pour assembler et utiliser correctement le produit. Après avoir lu ces explications, rangez-les dans un endroit sûr pour vous y référer éventuellement à l'avenir.

Avant de commencer

Avant d'installer les enceintes acoustiques, nous vous conseillons de lire attentivement le mode d'emploi qui les accompagne.

Attention

- Utilisez uniquement les vis fournies pour fixer l'enceinte sur le socle d'enceinte.
- Ne placez pas le socle sur une surface instable et/ou glissante, car le socle et l'enceinte pourraient tomber et provoquer des blessures.
- N'essayez pas d'utiliser ce socle d'enceinte pour supporter tout autre objet autre que l'enceinte acoustique TAD-CE1TX pour laquelle il a été conçu. Le socle pourrait se renverser et être endommagé et/ou l'enceinte pourrait tomber et provoquer des blessures.
- Lorsque l'enceinte acoustique et le socle sont déplacés, retirez d'abord l'enceinte du socle, puis déplacez ensuite le socle en le retenant par le montant.

Installation des socles d'enceinte

Placez le socle sur une surface stable et horizontale; il serait dangereux de le poser sur une surface instable.

Important

- TAD n'assume aucune responsabilité en cas de dégâts, découlant d'une assemblage ou d'un montage inadéquat, d'un renforcement insuffisant, d'une utilisation inapproprié du produit, de catastrophes naturelles, etc.

Assemblage des socles d'enceinte

Assemblez les socles d'enceinte comme illustré ci-dessous. Notez qu'un tournevis cruciforme est requis pour cet assemblage. L'illustration suivante présente le socle d'enceinte à l'état assemblé.

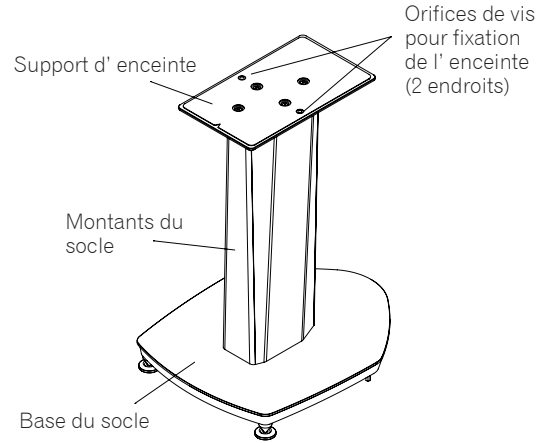

- **Alignez les orifices de vis pour fixation sur la base du socle et sur la plaque de support d'enceinte avec les orifices de vis pour fixation dans le montant de socle, puis insérer les vis de fixation et serrez-les.**

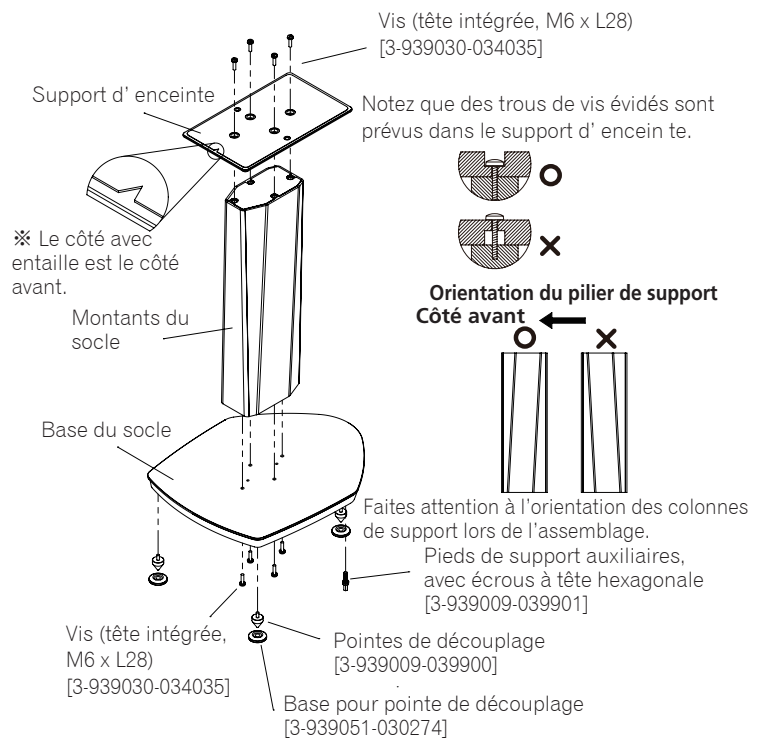



* L'illustration ici décrit le socle d'enceinte une fois équipé de pointes de découplage coniques (type b).

Attention

- Prenez soin d'assembler le socle sur une surface plate qui soit relativement souple (comme un tapis).
- Lors de la fixation de l'enceinte, prenez soin que les vis soient insérées dans les orifices de vis comme illustré ci-dessus (leur tête étant noyée). Une installation inadéquate pourrait provoquer des dégâts ou des blessures si l'enceinte devait tomber de son socle.

Comment effectuer l'installation

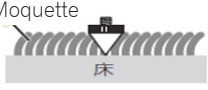
Cet appareil est livré avec un crampon, un porte-crampon, une feuille en liège antidérapante, et un crampon empêchant l'appareil de basculer, vous permettant de choisir la meilleure méthode d'installation pour la surface sur laquelle vous souhaitez vous installer. Veuillez vous reporter à ce qui suit pour déterminer la meilleure méthode d'installation.

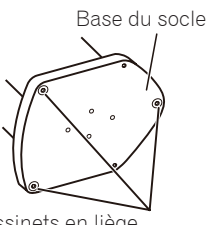
Pointes de découplage	Endroit d'installation	Application
Pointe conique  28 mm	Endroits à moquette épaisse, planchers sans risque de laisser des griffes ou des traces.	Enfoncer les pointes de découplage dans la moquette. 
	Surface plane	Pour éviter de faire des marques sur le plancher, employez les bases des pointes de découplage qui sont fournies. 
Pas d'emploi de pointes de découplage	Surface plane	Pour éviter de faire des marques sur le plancher, employez les bases des pointes de découplage qui sont fournies.  Coussinets en liège antidérapants

Utilisation des pointes de découplage

- Les socles d'enceinte sont munis de pointes de découplage qui permettent d'isoler ceux-ci du plancher. Ces pointes de découplage sont recommandées si le socle est posé sur un tapis épais, car elles améliorent la stabilité, ou pour améliorer les sons si le socle est posé sur une surface dure et réfléchissante, comme un carrelage ou un plancher. Utilisez les bases de pointes de découplage fournies pour éviter de griffer le plancher ou toute autre surface sur laquelle le socle serait déposé.

- Vissez les pointes de découplage dans les trois emplacements indiqués en-dessous sur la base du socle.
- Ajustez la longueur des pieds de support auxiliaires selon les besoins pour corriger n'importe quel contact inégal sur le plancher, puis serrez en utilisant les écrous à tête hexagonale.

Base du socle

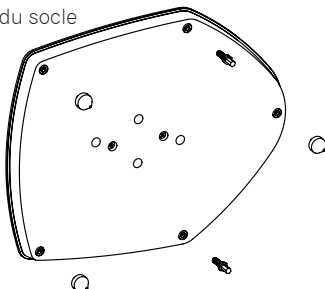

Attention

- A l'installation des pointes de découplage, posez les socles d'enceinte sur leur flanc sur une couverture ou une surface douce pour éviter de les griffer.
- Dirigez vers le haut le côté concave des bases de pointes de découplage pour recevoir la pointe comme illustré ci-dessous.

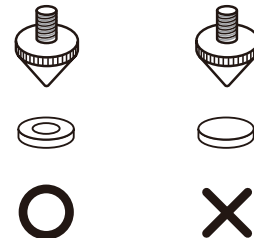

- Si les pointes de découplage sont utilisées sans leur base, des griffes risquent de se produire sur le plancher ou la surface d'installation des enceintes. Placez toujours les bases adhoc lorsque que vous utilisez les pointes de découplage.

Fixation des enceintes TAD-CE1TX sur les supports

Pour éviter des accidents ou des blessures, utilisez les vis pour immobiliser les enceintes sur leur socle.

- Placez le haut-parleur TAD-CE1TX sur le panneau supérieur et fixez-le avec des vis (tête intégrée, M5 x L30, avec des joints).

Des écrous permettant de fixer l'enceinte à la plaque de support d'enceinte sont enfoncés dans la surface de fond de l'enceinte.

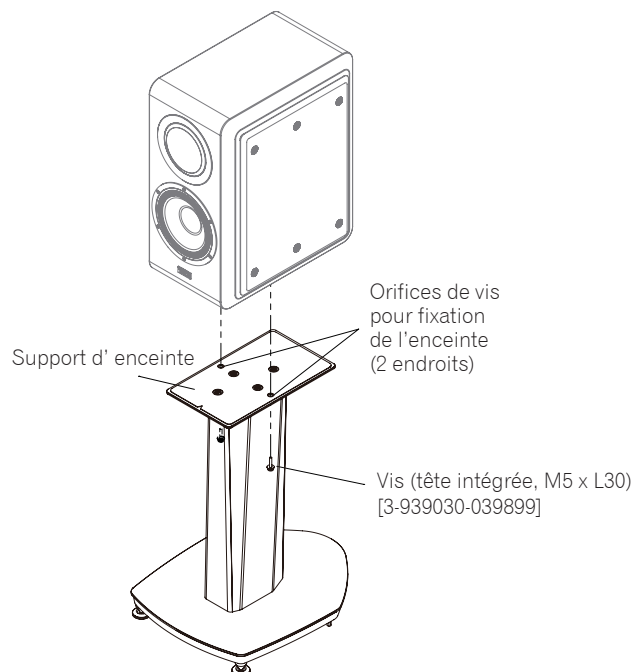

N'essayez pas de fixer ce socle d'enceinte sur tout autre objet autre que l'enceinte TAD-CE1TX pour laquelle il a été conçu, étant donné qu'un équilibre inégal risque de faire tomber l'objet, ceci ayant pour résultat de blesser quelqu'un.

Entretien du coffret et du socle

- Utilisez un chiffon à lustrer ou un linge sec pour enlever la poussière et la saleté.
- Si le coffret ou le socle est très sale, utilisez un linge doux trempé dans un détergent neutre, dilué dans 5 à 6 fois son volume d'eau. Frottez à nouveau avec un linge sec. N'utilisez aucun détergent ou cire pour mobilier.
- N'utilisez jamais de diluant, benzine, insecticide en atomiseur ou autre produit chimique sur le coffret ou le support ou dans leur voisinage, car ces produits pourraient endommager leurs surfaces.

Caractéristiques techniques

Pièces constitutives

.....Plaques de support d'enceinte, montants de socle, bases de socle

Cotes extérieures.....399 (L) x 591 (H) x 485 (P) mm

Poids.....18,5 kg

Accessoires

.....Pointes de découplage (type conique) [3-939009-039900] x 6

Pieds de support auxiliaires, avec écrous à tête hexagonale
[3-939009-039901] x 4

Bases de pointe de découplage [3-939051-030274] x 6

(Matériau d'amortissement * appliqué à la surface inférieure des bases

de pointe de découplage pour éviter d'endommager les surfaces

de plancher) [3-430210-030440] x 6

* Un matériau d'amortissement a été appliqué à la surface inférieure

des bases de pointe de découplage au moment de la fabrication.

Coussinets en liège antidérapants [3-939023-030265] x 6

Vis (type à tête intégrée, M5 x L30) [3-939030-039899] x 4

Vis (type à tête intégrée, M6 x L28) [3-939030-034035] x 16

Mode d'emploi x 1

Nom de pièce

Numéro de référence de pièce

Carton extérieur	3-430301-039906
Boîte d'accessoires	3-430302-030288
Feuille de carton (pour les plaques de support d'enceinte)	3-430302-039905
Feuille de carton (pour les montants de socle)	3-430302-039904
Feuille de carton (pour les bases de socle)	3-430103-039908
Feuille de carton (de renfort)	3-430105-039907
Feuille protectrice en uréthane (pour la boîte à accessoires)	3-330001-039929
Feuille en tissu non-tissé (pour les montants de socle, grands)	2-929003-022446
Feuille en tissu non-tissé (pour les plaques de support d'enceinte)	2-929003-022498
Feuille en tissu non-tissé (pour les montants de socle, petits)	2-929003-015472
Feuille en tissu non-tissé (pour les bases de socle)	3-430205-039917
Film protecteur reflété (pour la boîte à accessoires)	2-929004-015471
Sachet en plastique (pour les vis de fixation)	3-430203-002275
Sachet en plastique (pour le mode d'emploi)	3-430204-000848
Sachet en plastique (pour les plaques de support d'enceinte)	3-430204-030283
Sachet en plastique (pour les montants de socle)	3-430204-039902
Sachet en plastique (pour les bases de socle)	3-430204-039903

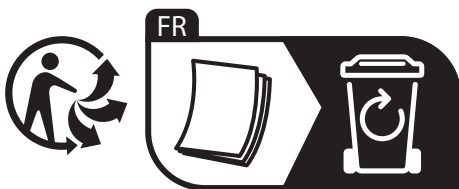

このたびは、テクニカル オーディオ デバイセズ ラボラトリーズ 製品をお買い求めいただきまして、まことにありがとうございます。TAD-ST2TX は当社スピーカー TAD-CE1TX 専用のスピーカースタンドです。

この取扱説明書をよくお読みになり、正しくお使いください。なお、「取扱説明書」は必ず保管し、使用中に不明なことが生じた場合にご利用ください。

全に正しくお使いいただくために

絵表示について

この取扱説明書および製品には、製品を安全に正しくお使いいただき、あなたや他の方々への危害や財産への損害を未然に防止するために、いろいろな絵表示をしています。その表示と意味は次のようになっています。内容をよく理解してから本文をお読みください。



警告

誤った取り扱いをしたときに、死亡や重症に結び付く可能性のある内容を示しています。



注意

この表示を無視して誤った取り扱いをすると、人が損害を負う可能性が想定される内容および物的損害のみの発生が想定される内容を示しています。

絵表示の例



△ 記号は注意（警告を含む）しなければならない内容であることを示しています。



⊘ 記号は禁止（やってはいけないこと）を示しています。



ⓘ 記号は行動を強制したり指示したりする内容を示しています。

手入れについて

通常は、柔らかい布でから拭きしてください。汚れがひどい場合は水で5～6倍に薄めた中性洗剤に柔らかい布を浸してよく絞ったあと、汚れを拭き取り、そのあと乾いた布で拭いてください。アルコール、シンナー、ベンジン、殺虫剤などが付着すると印刷、塗装などがはげることがありますのでご注意ください。また、化学ぞうきん等をお使いの場合は化学ぞうきん等に付属の注意事項をよくお読みください。







警告

小さな部品は幼児の手の届くところに置かないでください。万一飲み込んだ場合にはただちに医師と相談してください。

D41-6-4_A2_Ja

⚠ 注意

【設置】

- スピーカーと本品は付属のネジで固定して使用してください。固定しないと、落ちたり、倒れたりしてけがの原因となることがあります。 
- ぐらついた台の上や傾いたところなど不安定な場所に置かないでください。落ちたり、倒れたりしてけがの原因となることがあります。 
- 本品の上にスピーカー以外のものを置かないでください。バランスがくずれて倒れたり、落下してけがの原因となることがあります。 
- スピーカースタンドが倒れると危険です。組み立て・持ち運びには十分注意してください。 

【積載制限】

- 本機に当社スピーカー TAD-CE1TX 以外のものを取り付けしないでください。バランスが崩れて倒れたり、落下してけがの原因となることがあります。 

【設置場所】

- 不安定な場所に設置すると危険です。必ず水平でしっかりした床に設置してください。

組み立て、取り付けの不備、取り付け強度不足、誤使用、天災などによる事故損傷については、当社は一切責任を負いません。

組み立てかた

組み立てには中型プラスドライバー (No.2) が必要です。

図のように組み立ててください。

完成図 (各部の名称)

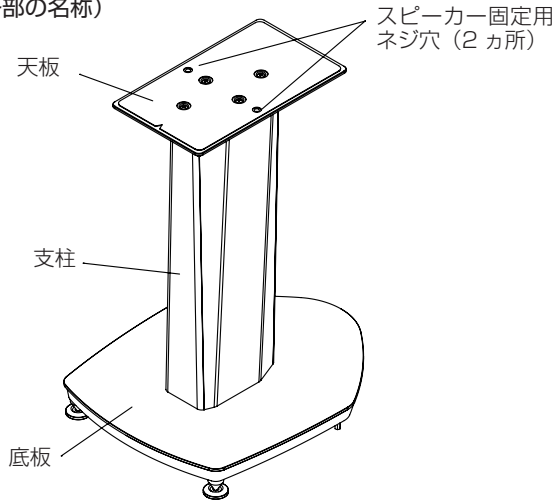

組み立て図

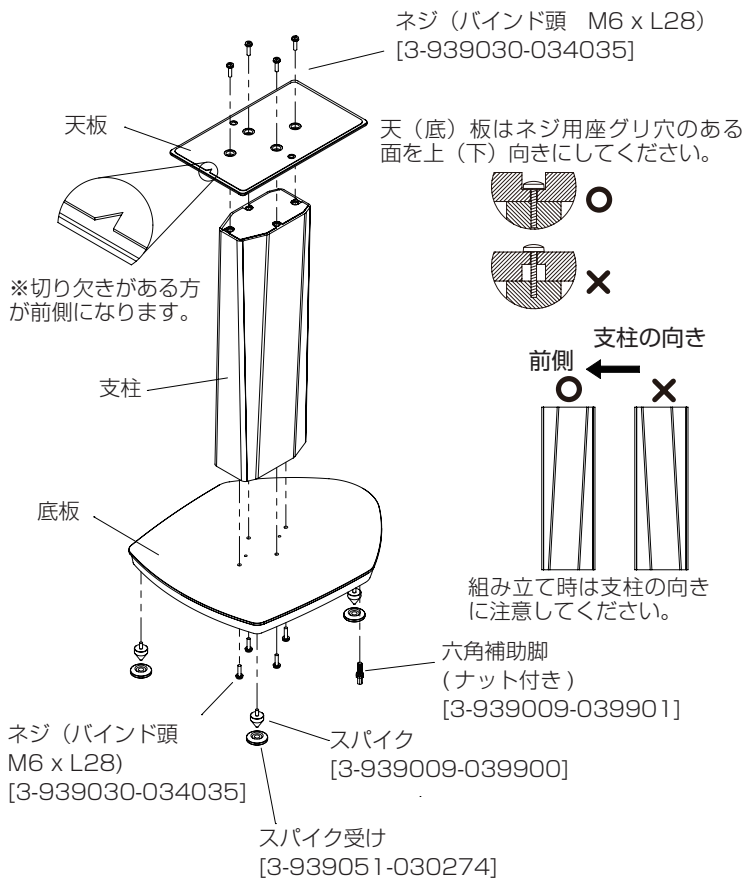

ご注意

組み立ては平らな場所を選んで、じゅうたんなど柔らかいものの上で行ってください。板を取り付ける向きは、上図のようにネジの頭が中に隠れる向きにしてください。逆に取り付けた場合、転倒や破損の恐れがあり大変危険です。

設置の仕方

本機にはスパイク、スパイク受け、滑り止めコルクシート、および転倒防止スパイクが付属しておりますので、設置面の状態に合わせて最適な設置方法を選ぶことができます。以下を参考にして設置方法を決めてください。

スパイク	設置場所	使い方
コーン型スパイク 28 mm	厚手のじゅうたんに敷いた床で、床にキズがつかない、またはキズがついても構わない場所	スパイクを、じゅうたんに突き刺して使用します。 じゅうたん 床
	平坦な場所	設置面のキズつきを防ぐため、付属のスパイク受けを使用します。 スパイク受け
スパイクを使用しない	平坦な場所	滑り止めのコルクシートを底板の底面3カ所に貼り付けて設置します。 底板の底面 コルクシート

スパイクの取り付けかた

このスピーカースタンドには、スパイクおよびスパイク受けが付属されています。より良い音で再生するために、これらの使用をお勧めします。

1. 底板の底面3カ所にスパイクをねじ込みます。
2. ガタツキがないように六角補助脚の長さを調整し、ナットで締めつけます。

底板の底面

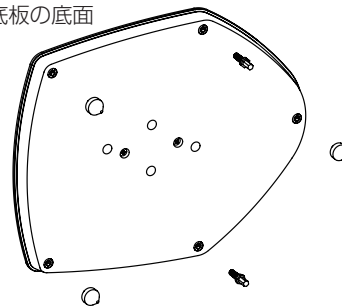

ご注意

- スパイクの取り付け作業を行うときは、キズのつかない柔らかい布などの上に寝かせて作業してください。
- スパイク受けは下図のように、中央にくぼみのある面を上にして置いてください。

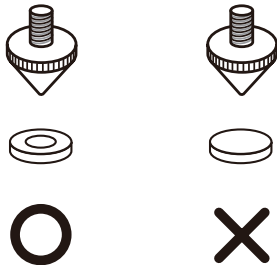

- スパイク受けを使用せずにスパイクだけを使用した場合、設置した床などにキズをつける可能性があります。スパイクを使用する場合は、スパイク受けを使用してください。

仕様

本体部品.....	天板、支柱、底板
外形寸法.....	399 (幅) mm x 591 (高さ) mm x 485 (奥行) mm
本体質量.....	18.5 kg
付属品.....	スパイク (コーン型) [3-939009-039900] x 6
	六角補助脚 (ナット付き) [3-939009-039901] x 4
	スパイク受け [3-939051-030274] x 6
	(スパイク受け裏のクッション*) [3-430210-030440] x 6
	* スパイク受けに貼り付いた状態で梱包されています。
	コルクシート [3-939023-030265] x 6
	ネジ (バインド頭、M5 x L30) [3-939030-039899] x 4
	ネジ (バインド頭、M6 x L28) [3-939030-034035] x 16
	取扱説明書 x 1

スピーカー TAD-CE1TX を固定する

落下防止のため、必ずネジでスピーカーを本品に固定してください。

1. 天板にスピーカー TAD-CE1TX を置き、ネジ (バインド頭、M5 x L30、ワッシャ付) で固定します。
スピーカーの底面に固定専用ナットが埋め込まれています。

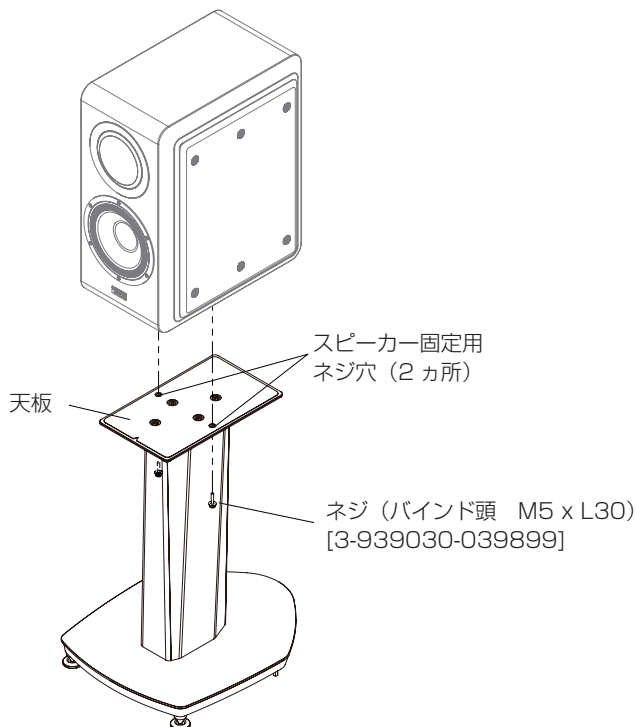

本機に当社スピーカー TAD-CE1TX 以外のものを取り付けしないでください。バランスが崩れて倒れたり、落下してけがの原因となることがあります。

部品名	部品番号
外箱	3-430301-039906
アクセサリ BOX	3-430302-030288
カートンシート (天板用)	3-430302-039905
カートンシート (支柱用)	3-430302-039904
カートンシート (底板用)	3-430103-039908
カートンシート (補強用)	3-430105-039907
ウレタンシート (アクセサリBOX用)	3-330001-039929
不織布シート (支柱用 (大))	2-929003-022446
不織布シート (天板用)	2-929003-022498
不織布シート (支柱用 (小))	2-929003-015472
不織布シート (底板用)	3-430205-039917
ミラーマットシート (アクセサリBOX用)	2-929004-015471
ポリ袋 (ネジ用)	3-430203-002275
ポリ袋 (取説用)	3-430204-000848
ポリ袋 (天板用)	3-430204-030283
ポリ袋 (支柱用)	3-430204-039902
ポリ袋 (底板用)	3-430204-039903

- []内はサービス用の部品番号です。
- 本品の仕様および外観は改良のため予告なく変更することがあります。

〈各窓口へお問い合わせ時のご注意〉

「0120」で始まる電話番号は、携帯電話・PHS・一部のIP電話などからはご使用になれません。ナビダイヤルは携帯電話・PHSなどからご利用可能ですが、通話料がかかります。また、一部のIP電話などからはご使用になれません。正確なご相談対応のために折り返しお電話をさせていただくことがございますので発信者番号の通知にご協力いただきますようお願いいたします。

商品についてのご相談窓口	
TAD商品の取り付け組み合わせなどについては、お買い求めの販売店様へお問い合わせください。	
● 商品のご購入や取り扱い、故障かどうかのご相談窓口およびカタログのご請求について	
パイオニアカスタマーサポートセンター TAD相談窓口	
受付時間	月曜～金曜 10:00～12:00, 13:00～17:00 (土曜・日曜・祝日・パイオニアカスタマーサポートセンター休業日は除く)
【固定電話からのご利用は】	0120-995-823(無料)

※番号をよくお確かめの上でおかけいただきますようお願いいたします

修理についてのご相談窓口	
修理をご依頼される場合は、取扱説明書の「故障かな?と思ったら」を一度ご覧になり、故障かどうかご確認ください。それでも正常に動作しない場合は、①型名②ご購入日③故障症状を具体的に、ご連絡ください。	
● お買い求めの販売店に修理の依頼が出来ない場合	
パイオニア修理受付窓口	
受付時間	月曜～金曜 10:00～12:00, 13:00～17:00 (土曜・日曜・祝日・パイオニア修理受付窓口休業日は除く)
【固定電話からのご利用は】	0120-5-81028(無料)
【携帯電話・PHSからのご利用は】	050-3820-7550 (IP電話・有料) または0570-037-610(ナビダイヤル・有料)
【ファックス】	0120-5-81029(無料)

※番号をよくお確かめの上でおかけいただきますようお願いいたします

部品のご購入についてのご相談窓口	
● 部品(付属品、取扱説明書など)のご購入について	
パイオニア部品受注センター	
受付時間	月曜～金曜 10:00～12:00, 13:00～17:00 (土曜・日曜・祝日・パイオニア部品受注センター休業日は除く)
【固定電話からのご利用は】	0120-5-81095(無料)
【携帯電話・PHSからのご利用は】	050-3820-7551 (IP電話・有料) または0570-057-140(ナビダイヤル・有料)
【ファックス】	0120-5-81096(無料)

インターネットホームページ

<https://jpn.pioneer/ja/support/purpose/parts/contact/>
※FAXでご注文の際は上記ホームページの付属品購入の流れを参照のうえ、付属品注文票をダウンロードしてご利用ください。

※番号をよくお確かめの上でおかけいただきますようお願いいたします

インターネットホームページ
本書以外に下記ホームページもご覧ください。
https://tad-labs.com/jp/support/?ref=gnavi

令和4年10月 現在 記載内容は、予告なく変更させていただくことがありますので予めご了承ください。

TAD

TECHNICAL AUDIO DEVICES LABORATORIES, INC.

© 2022 TECHNICAL AUDIO DEVICES LABORATORIES, INC.
All rights reserved.

© 2022 TECHNICAL AUDIO DEVICES LABORATORIES, INC.
Tous droits de reproduction et de traduction réservés.

© 2022 株式会社 テクニカル オーディオ デバイセズ ラボラトリーズ
禁無断転載

株式会社 テクニカル オーディオ デバイセズ ラボラトリーズ

〒113-0021 東京都文京区本駒込2-28-8 文京グリーンコート

<http://tad-labs.com>

TECHNICAL AUDIO DEVICES LABORATORIES, INC.

Bunkyo Green Court, 2-28-8, Honkomagome, Bunkyo-ku, Tokyo 113-0021, Japan / Japon

<http://tad-labs.com>

Audio Squad AB

S. Forstadsgatan 65 C, SE 21420, Malmo, Sweden